



SCANTOOL

Industrivej 3-9
DK-9460 Brovst
Tlf.: 98 23 60 88
Fax: 98 23 61 44

08.11.16

MANUAL

TGB 618

DOBBELTSLIBER
SLIPMASKINER
HOMATUSKONEET
GRINDING MACHINE
SCHLEIFMASCHINEN
TOURETS A MEULER
SLIJPMACHINES



CE

DA NO SV FI DE NE EN FR

Overensstemmelseserklæring

Vi, leverandøren: SCANTOOLGROUP (Scantool, KEF, Arboga, HM Machinery)
Adresse: Industrivej 3-9, 9460 Brovst, Danmark
Website: www.scantool-group.dk
Tlf.: +45 98 23 60 88
Fax: +45 98 23 61 44

erklærer på eget ansvar, at følgende produkt:

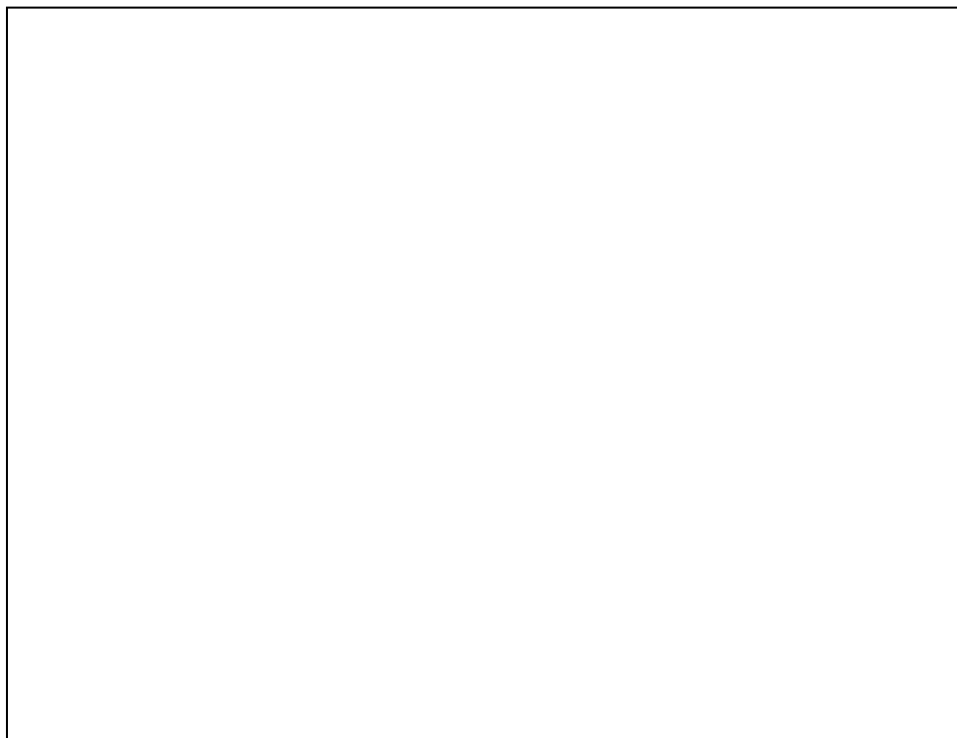

som er omfattet af denne erklæring, er i overensstemmelse med følgende direktiver:

- EUROPA-PARLAMENTETS OG RÅDETS DIREKTIV 2006/42/EF af 17. Maj 2006 om maskiner og om ændring af direktiv 95/16/EF (omarbejdning). (Maskindirektivet)
- EUROPA-PARLAMENTETS OG RÅDETS DIREKTIV 2014/35/EU af 26. februar 2014 om harmonisering af medlemsstaternes love om tilgængeliggørelse på markedet af elektrisk materiel bestemt til anvendelse inden for visse spændingsgrænser (omarbejdning). (Lavspændingsdirektivet) med/samt Boligministeriets bekendtgørelse nr. 797 af 30. august 1994.
- EUROPA-PARLAMENTETS OG RÅDETS DIREKTIV 2014/30/EU af 26. februar 2014 om harmonisering af medlemsstaternes lovgivning om elektromagnetisk kompatibilitet (EMC-direktivet).

Brovst
Sted

1. juni 2016
Dato

Claus Nielsen

<p>EU overensstemmelseserklæring Ovenstående firma erklærer hermed, at TGB 618 DOBBELTSLIBER er fremstillet i overensstemmelse med bestemmelserne i: EUROPA-PARLAMENTETS OG RÅDETS DIREKTIV 2006/42/EF af 17. Maj 2006 om maskiner og om ændring af direktiv 95/16/EF (omarbejdning). (Maskindirektivet) Samt i overensstemmelse med: EUROPA-PARLAMENTETS OG RÅDETS DIREKTIV 2014/35/EU af 26. februar 2014 om harmonisering af medlemsstaternes love om tilgængeliggørelse på markedet af elektrisk materiel bestemt til anvendelse inden for visse spændingsgrænser (omarbejdning). (Lavspændingsdirektivet) med/samt Boligministeriets bekendtgørelse nr. 797 af 30. august 1994. EUROPA-PARLAMENTETS OG RÅDETS DIREKTIV 2014/30/EU af 26. februar 2014 om harmonisering af medlemsstaternes lovgivning om elektromagnetisk kompatibilitet (EMC-direktivet).</p>	<p>EU overensstemmelsesdeklaration Ovennevnte bedrift deklarerer hermed, at TGB 618 SLIPMASKINER er fremstillet i overensstemmelse med bestemmelserne i: EUROPA-PARLAMENTETS OG RÅDETS DIREKTIV 2006/42/EF af 17. Maj 2006 om maskiner og om ændring af direktiv 95/16/EF (omarbejdning). (Maskindirektivet) Samt i overensstemmelse med: EUROPA-PARLAMENTETS OG RÅDETS DIREKTIV 2014/35/EU af 26. februar 2014 om harmonisering af medlemsstaternes love om tilgængeliggørelse på markedet af elektrisk materiel bestemt til anvendelse inden for visse spændingsgrænser (omarbejdning). (Lav-spændingsdirektivet). EUROPA-PARLAMENTETS OG RÅDETS DIREKTIV 2014/30/EU af 26. februar 2014 om harmonisering af medlemsstaternes lovgivning om elektromagnetisk kompatibilitet (EMC-direktivet).</p>
<p>EU-deklaration om overensstemmelse ovannämnda Företag förklarar härmed på vårt fulla ansvar, att TGB 618 SLIPMASKINER överensstämmer med kraven i: - EUROPAPARLAMENTETS OCH RÅDETS DIREKTIV 2006/42/EG av den 17. maj om maskiner. - EUROPAPARLAMENTETS OCH RÅDETS DIREKTIV 2014/35/EU av den 26 februari 2014 om harmonisering av medlemsstaternas lagstiftning om tillhandahållande på marknaden av elektrisk utrustning (omarbetning) (Lågspänningsdirektivet) - EUROPAPARLAMENTETS OCH RÅDETS DIREKTIV 2014/30/EU av den 26 februari 2014 om harmonisering av medlemsstaternas lagstiftning om elektromagnetisk kompatibilitet (omarbetning) (EMC-direktivet).</p>	<p>EY-vaatimusten mukaisuusvakuutus Edellä liiketoiminta Vakuuttaa täten, että TGB 618 HIOMATUSKONEET on seuraavien direktiivien mukainen: - Euroopan parlamentin ja neuvoston direktiivi 2006/42/EY, annettu 17 päivänä toukokuuta 2006, koneista ja direktiivin 95/16/EY muuttamisesta (uudelleenlaadittu) - Euroopan parlamentin ja neuvoston direktiivi 2014/35/EU, annettu 26 päivänä helmikuuta 2014, tietyllä jännitealueella toimivien sähkölaitteiden asettamista saataville markkinoilla koskevan jäsenvaltioiden lainsäädännön yhdenmukaistamisesta ETA:n kannalta merkityksellinen teksti. - Euroopan parlamentin ja neuvoston direktiivi 2014/30/EU, annettu 26 päivänä helmikuuta 2014, sähkömagneettista yhteensopivuutta koskevan jäsenvaltioiden lainsäädännön yhdenmukaistamisesta (uudelleenlaadittu)</p>
<p>EG-Konformitätserklärung Der oben genannte Geschäft erkläre hiermit dass die TGB 618 SCHLEIFMASCHINEN in Übereinstimmung mit den Bestimmungen der - Richtlinie 2006/42/EG des europäischen Parlaments und des Rates vom 17. Mai 2006 über Maschinen und zur Änderung der Richtlinie 95/16/EG (Neufassung) (kurz: Maschinenrichtlinie) - Richtlinie 2014/35/EU des Europäischen Parlaments und des Rates vom 26. Februar 2014 zur Harmonisierung der Rechtsvorschriften der Mitgliedstaaten über die Bereitstellung elektrischer Betriebsmittel zur Verwendung innerhalb bestimmter Spannungsgrenzen auf dem Markt Text von Bedeutung für den EWR EMV-Richtlinie (EMC) 2014/30/EU - Richtlinie 2014/30/EU des Europäischen Parlaments und des Rates vom 26. Februar 2014 zur Harmonisierung der Rechtsvorschriften der Mitgliedstaaten über die elektromagnetische Verträglichkeit (Neufassung)</p>	<p>EU-fabrikantconformverklaring De bovengenoemde zaken verklaart hierbij dat de machine: TGB 618 SLIJPMACHINES voldoet aan de bepalingen van de: - Richtlijn 2006/42/EG van het Europees Parlement en de Raad van 17 mei 2006 betreffende machines en tot wijziging van Richtlijn 95/16/EG (herschikking) - Richtlijn 2014/35/EU van het Europees Parlement en de Raad van 26 februari 2014 betreffende de harmonisatie van de wetgevingen van de lidstaten inzake het op de markt aanbieden van elektrisch materiaal bestemd voor gebruik binnen bepaalde spanningsgrenzen Voor de EER relevante tekst. - Directive 2014/30/EU of the European Parliament and of the Council of 26 February 2014 on the harmonisation of the laws of the Member States relating to electromagnetic compatibility (recast)</p>
<p>The above mentioned company hereby declares that TGB 618 GRINDING MACHINE is manufactured in accordance with the provisions of: - Directive 2006/42/EC of the European Parliament and of the Council of 17 May 2006 on machinery, and amending Directive 95/16/EC (recast). Short title: Machinery Directive. - Directive 2014/35/EU of the European Parliament and of the Council of 26 February 2014 on the harmonisation of the laws of the Member States relating to the making available on the market of electrical equipment designed for use within certain voltage limits (recast). Short title: 'Low Voltage (LVD) Directive'. - Directive 2014/30/EU of the European Parliament and of the Council of 26 February 2014 on the harmonisation of the laws of the Member States relating to electromagnetic compatibility (recast). Short name: 'Electromagnetic Compatibility (EMC) Directive'.</p>	<p>Déclaration européenne de conformité La société Mentionné déclare par la présente que les TGB 618 TOURETS A MEULER ont été construites en conformité avec les dispositions de la - Directive 2006/42/CE du Parlement européen et du Conseil du 17 mai 2006 relative aux machines et modifiant la directive 95/16/CE (refonte) - Directive 2014/35/UE du Parlement européen et du Conseil du 26 février 2014 relative à l'harmonisation des législations des États membres concernant la mise à disposition sur le marché du matériel électrique destiné à être employé dans certaines limites de tension - Directive 2014/30/EU of the European Parliament and of the Council of 26 February 2014 on the harmonisation of the laws of the Member States relating to electromagnetic compatibility (recast)</p>

INDHOLDSFORTEGNELSE

1. DANSK: FØR STRØMMEN TILSLUTTES	5
1.1 Installation.....	5
1.2 Når de starter	5
1.3 Sliberåd.....	5
1.4 Garanti.....	5
2. SVENSKA: INNAN STRÖMMEN ANSLUTS	6
2.1 Innan du startar din Slipmaskin skall du alltid kontrollera	6
2.2 När du startar	6
2.3 Slipanvisningar	6
2.4 5 Års garanti	6
2.5 Observera.....	6
3. NORSK - INDEN STRØMMEN TILSLUTTES	7
3.1 Installasjon	7
3.1 Når maskinen startes.....	7
3.2 Sliperåd	7
3.3 Garanti	7
4. ENGLISH – BEFORE STARTING THE MACHINE	8
4.1 Installation	8
4.2 Operating the grinder	8
4.3 Wheel care	8
4.4 General.....	8
4.5 5 years guarantee.....	8
5. SUOMI: PENKKI - JA JALUSTAMALLISET HIOMA - JA KILLOITUSKONEET	9
5.1 Hiomakoneen käyttö	9
5.2 Hiomalaikan Hoito.....	9
5.3 Yleistä.....	9
5.4 Vuoden Takuu.	9
6. NETHERLANDS - VOOR HET GEBRUIK	10
6.1 Het in Gebruik Stellen.....	10
6.2 Slijpinstructies.....	10
6.3 Slijpschijven.....	10
6.4 Garantie-Bepaling / 5 jaar Garantie.....	10
7. DEUTSCH - INSTALLATION	11
7.1 Vor Intriebnahme	11
7.2 Intriebnahme der Schleifmaschine	11
7.3 Schleifanweisungen.....	11
7.4 Schleifscheiben.....	11
7.5 Absaugung.....	11
7.6 Garantie	11
8. FRANCAIS - NOTICE D'UTILISATION DES TOURET	12
8.1 Mise en Route	12
8.2 Conseils D'affutage.....	12
8.3 Garantie Pour 5 ans.....	12
9. TEKNISKE DATA / TECHNICAL DATA	13
9.1 Reservedels tegninger / Drawing of SCANTOOL TGB 618.....	13
9.2 El-diagram / Wiring diagram.....	15

1. Dansk: Før strømmen tilsluttes

1.1 Installation

Den elektriske spænding, for hvilken maskinen må tilsluttes, skal være indenfor det område, som er vist på maskinens mærkeplade. Hvis man anvender en sikringsprop, bør sikringsydelsen være ca. dobbelt så stor som maskinens belastningsstrøm.

For trefasede maskiner skal det monterede kabel tilsluttes stikket i henhold til vedlagte kobleskema.

Jordforbindelsen skal altid være til det gul/grønne kabel.

Tilslutningen skal foretages af autoriseret installatør efter gældende bestemmelser. Kontroller at maskinen har den rigtige omløbsretning.

Før de starter Deres slibemaskine, skal De altid kontrollere:

At udvendige sideskærme er skruet godt fast til inderskærmene.

At slibemaskinen er solidt fastgjort til bord eller kraftig plads.

At slibesliverne roterer frit, og at de ikke sidder løse.

At slibeanklæbet er fastspændt max. 2 mm fra slibeskiven.

At øjenværnene er rene og fastgjort i rigtig stilling.

At gnistfanget er fastspændt og max. 5 mm fra slibeskiven.

Foretag altid justeringer og kontrol, uden at maskinen er tilsluttet el-nettet.

1.2 Når de starter

Start motoren og lad maskinen arbejde for fuld hastighed i min. 30 sek. For nye maskiner og efter udskiftning af slibesliver tilrådes dog 5 min. Ophold Dem ikke foran maskinen i dette tidsrum.

Før emnet roligt ind mod slibeskiven og undgå hårde stødvise tryk og hug.

Brug altid et let fast tryk.

Lad maskinen rotere med højeste hastighed.

Tænk på arbejdsstedets omgivelser, udsæt aldrig elektrisk værktøj for regn, anvend aldrig elektrisk værktøj i fugtige eller våde, kolde lokaler. Sørg for god arbejdsbelysning og anvend aldrig elektrisk værktøj i nærheden af brandfarlige væsker eller gasser.

Sørg for at være klædt rigtig på, ingen løse beklædningsgenstande eller smykker, det anbefales at brug håret, hvis håret er langt.

Brug beskyttelsesbriller og brug maske, hvis det drejer sig om udførelse af støvet arbejde.

Undersøg jævnlig ledningen for fejl og brud, ryk ikke i ledningen for at trække stikket ud af kontakten, sørg for at ledningen ikke kommer i kontakt med varme ting, olie eller skarpe kanter - og bør aldrig slibemaskinen i ledningen.

Spænd den genstand fast, som skal bearbejdes, enten i en tang eller en tvinge, det er mere sikkert end at holde genstanden i hånden.

Husk maskinen må kun arbejde/køre 30 min. i timen

1.3 Sliberåd

Kontroller altid slibesliverne, slid kan gøre sliverne skæve, give motoren en ujævn arbejdsgang og betyde unødvendig belastning af akslen. Slibesliver, der er slidt mere end 25%, skal kasseres.

Slib altid mod æggen, så undgår man grater og "råæg". Slibevinklen afhænger af, hvordan værktøjer skal anvendes.

Grove arbejder og hårdt materiale kræver større æg-vinkel.

Nogle eksempler: Knive ca 20°, Høvljern 25°, Stemmejern, hårdt materiale ca. 30°, blødt materiale ca. 20-25°. Under slibning dannes en "rå-æg", som efter slibning fjernes med en fin hvæssesten.

Undgå overdrevet tryk på slibeskiven. Det nedsætter hastigheden, slibeevnen og skivens levetid, ligesom motoren overbelastes.

Stand ikke skiven ved tryk mod den efter motoren er afbrudt. Maskinen skal standse frit af sig selv.

1.4 Garanti

Hvis denne maskine inden 5 år fra købsdato bliver defekt p.g.a. mangelfuldt materiale eller forarbejdning, garanterer vi reparation eller erstatning af sådanne varer forudsat at:

- Produktet returneres komplet til en af vore serviceafdelinger eller officielle serviceagenter.
- Produktet ikke er blevet anvendt forkert eller mishandlet.
- Der ikke er forsøgt reparationsarbejde af andre personer end vort eget servicepersonale eller personale hos vore officielle serviceagenter.
- Bevis på købsdato vedlægges, når maskinen sendes til reparation.

2. Svenska: Innan strömmen ansluts

2.1 Innan du startar din Slipmaskin skall du alltid kontrollera

Att de utvändiga skyddsskärmarna är helt fastskruvade till innerskärmarna.

Att slipmaskinen är ordentligt fastsatt på brod eller kraftig platta.

Att slipskivorna roterar fritt och att de inte sitter lösa.

Att slipstödet är fastspänt max. 2 mm från slipskivan.

Att ögonskydden är rena och fastsatta i rätt läge.

Att ginstfångaran är fastspänd max. 5 mm från slipskivan.

GÖR ALLTID JUSTERINGAR OCH KONTROLL MED KONTAKTEN URDRAGEN.

2.2 När du startar

Starta motorn och låt maskinen arbeta för full hastighet i min. 30 sekunder. För nya maskiner och efter bytc af slipskivor rekommenderas dock 5 minuter under denna tid.

För materialet lugnt mot slipskivan. Undvik hårt, stötvis tryk och hugg.

Använd alltid ett lätt fast tryck.

Låt maskinen rotera på högsta hastighet.

Se till att Du har en bra arbetsbelysning.

Håll arbetsplatsen ren.

2.3 Slipanvisningar

Kontrollera alltid slipskivorna. Slitage kan göra skivorna skeva och ge motorn en ojämn arbetsgång och betyder onödig belastning på axeln. Skivor som är slitna mer än 25% skall kasseras.

Slipa alltid mot eggen så undviker man grader och "råegg". Slipvinkelt beror på hur verktyget skall användas. Kraftiga arbeten och hårt material kräver större vinkel på eggen.

Några exempel: Kniv ca 20°, Hyveljärn 25°, Stämjern hårt material ca. 30°, Mjukt material ca. 20-25°.

All slipning skapar en "råegg" som tas bort efter slipningen med en fin brynsten.

Undvik överdrivet tryck på slipskivan. Det sätter ned hastigheten, slipformågan och skivans livslängd och gör att motorn överbelastas.

Ved vanlige slipskivar, slip da inte på skivans sidoyter.

Stanna in ta skivan genom att trycka mot den när motorn stannas. Maskinen skall stanna av sig själv.

Låt aldrig barn komme for nära slipmaskinen.

Bryt alltid strömmen när maskinen inte används.

Maskinen måsta endast användas 30 min/timen.

2.4 5 Års garanti

Garantin omfatter skador som beror på material- eller fabriktionsfel såvida:

- Maskinen returneras komplett til någon af Scantool's serviceavdelinger eller officielle servicerepresentanter.
- Maskinen inte har använts felaktigt eller utsätts för åverkan.
- Det inte har utförts försök till reparation av andra personer an vår egen servicepersonal eller personal hos våra officielle servicerepresentanter.
- Köpekvittot bifogas.

2.5 Observera

Vid beställing av reservdelar uppgiv:

Slipmaskinens typ och tillverkningsnummer.

Reservdelens nummer.

Driftspänning och varvtal där så erfordras.

3. Norsk - Inden strømmen tilsluttes

3.1 Installasjon

Den elektriske spenning for den maskinen som tilsluttes, skal være innenfor det området, som er vist på maskinens skilt. Hvis man anvender en sikringspropp, bør sikringsytelsen være ca. dobbel så stor som maskinens belastningsstrøm. For trefasede maskiner skal det monterede kabel tilsluttes stikket i henhold til vedlagte koblingsskjema. Jordforbindelsen skal alltid være til den gul/grønne kabel. Tilslutningen skal foretas av autorisert installatør etter gjeldende bestemmelser. Kontroller at maskinen har den riktige omløpsretning.

Før de starter Deres slipemaskin, skal De alltid kontrollere:

- At utvendige sideskjermer er skrudd godt fast til innerskjermerne.
- At slipemaskinen er solid fastgjort til bord eller kraftig plass.
- At slipeskiverne ruterer fritt og at de ikke sitter løst.
- At slipeanlegget er fastspent max. 2 mm fra slipeskiven.
- At øyenværnet er rene og fastgjort i riktig stilling.
- At gnistfanget er fastspent og max. 5 mm fra slipeskiven.

Foreta alltid justeringer og kontroll uten at maskinen er tilsluttet el-nettet.

3.1 Når maskinen startes

Start motoren og la maskinen arbeide for full hastighet i min. 30 sek. For nye maskiner og etter udskiftning av slipeskiver tilrådes dog 5 min. Opphold Dem ikke foran maskinen i dette tidsrom.

Før emnet rolig inn mot slipeskiven og unngå harde støtvide trykk og hugg. Bruk alltid et lett fast trykk.

La maskinen rotere med høyeste hastighet.

Tenk på arbeidsstedets omgivelser, utsett aldri elektrisk verktøy for regn, anvend aldri elektrisk verktøy i fuktig eller våte lokaler. Sørg for god arbeidsbelysning og anvend aldri elektrisk verktøy i nærheten av brannfarlige væsker eller gasser.

Hold barn på avstand og la aldri andre røre ved slipemaskinen - i det hele tatt bør det ikke være andre i nærheten av arbeidsstedet.

Sørg for å være kledd riktig, ingen løse/flagrende beklædningsgjenstander eller smykker, det anbefales å bruke hårnett, hvis håret er langt.

Bruk beskyttelsesbriller og bruk maske, hvis det dreier seg om utførelse av støvete arbeid.

Undersøk jevnlig ledninger for feil og brudd. Rykk ikke i ledningen for å trekke stikket ut av kontakten, sørg for at ledningen ikke kommer i kontakt med varme ting, olje eller skarpe kanter - og bør aldri slipemaskinen i ledningen.

Spenn fast den gjenstanden som skal bearbejdes, enten i en tang eller i en tvinge, det er mere sikkert enn å holde gjenstanden i hånden.

Sørg for å stå støtt på bena, hold balansen og unngå å strekke Dem for langt for å få utført arbeidet.

Sørg for omhyggelig vedlikehold av slipemaskinen og kontroller skadede deler - Skadede deler bør skiftes ut på et autorisert verksted - Bruk aldri slipemaskinen hvis bryteren ikke starter eller stopper maskinen som den skal.

Foreta reparasjoner kun hos fagmann, da det ellers kan bety vesentlig fare for brukeren. Vær oppmerksom, bruk sunn fornuft og anvend kun slipemaskinen til det den er beregnet til. Maskinen må anvendes max. 30 min./timen.

3.2 Sliperåd

Kontroller alltid slipeskiverne, slitasje kan gjøre skivene skjeve og gi motoren en ujevn arbeidsgang og betyr unødvendig belastning av akselen. Slipeskiver som er slitt mere enn 25% skal kasseres.

Slip alltid mot egget, så unngår man grader og "råegg". Slipevinkelen avhenger av hvordan verktøyet skal anvendes. Grovarbeid og hardt materiale krever større eggvinkel.

Noen eksempler: Kniv ca 20°, Høvljern 25°, Stjernjern, hardt materiale ca. 30°, bløtt materiale ca. 20-25°. Under slipning dannes en rå-egg som etter slipning fjernes med et fint slipesten.

Unngå overdreven trykk på slipeskiven. Det nedsetter hastigheten, slipeevnen og skivens levetid, samt at motoren overbelastes.

Slip ikke på skivens sideflate - unntatt herfra er kopp-skiver til borslipemaskiner og slipere for verktøystål.

Stans ikke skiven med trykk mot den etter at motoren er avslått. Maskinen skal stanse fritt av seg selv.

3.3 Garanti

Hvis denne maskinen innen 5 år fra kjøpsdato blir defekt p.g.a. mangelfull material - eller forarbeide, garanterer vi reparasjon eller erstatning av tilsvarende vare forutsatt at:

- Produktet returneres komplett til en av våre serviceavdelinger eller offisielle serviceagenter.
- Produktet ikke er blitt anvendt galt eller ødelagt av andre ytre påvirkninger.
- Det ikke er forsøkt reparasjonsarbeid av andre personer enn vårt eget serviceavdelinger eller personalet hos våre offisielle serviceagenter.
- Kvittering med kjøpsdato vedlegges, når maskinen sendes til reparasjon.

4. English – Before starting the machine

4.1 Installation

The voltage supply to which the machine is to be connected must be within the range shown on the machine nameplate. If a fused plug is used the fuse rating should be approximately twice the full load rating of the machine.

The connection must only be done by an authorized electrician. Remember to check that the machine is running against the tool rest before start operating the machine.

Secure the machine firmly to a work bench or pedestal. The pedestal used must be fixed to a firm level surface.

Abrasive wheels must be checked to make sure that the manufacturer's maximum permissible safe operating speed shown on label exceeds the maximum machine speed as shown on the nameplate.

4.2 Operating the grinder

Before starting the motor check that:

End shields are secured to the main wheel guard by screws, which must be secured at all times.

Wheel can be revolved freely by hand.

The toolrests are in position, adjusted to within 3 mm (1/8") of the periphery face of the wheel, and firmly secured.

The protective eyeshields fitted to Bench Grinders are clean and secured in the correct position, or that recommended and approved type of protective goggles, with clean lenses, are worn before operating the machine.

All adjustments and checks are made with the machine disconnected from the power supply.

When starting and using the machine:

Check that the wheel, especially a new replacement wheel, is in sound condition by allowing the machine to run up to maximum speed and remain there for at least 30 seconds before it is put into use. During this check make sure that all personnel are standing clear of the machine.

Allow the machine to run up to full speed before applying the workpiece to be ground.

Feed the workpiece smoothly onto the grinding wheel and avoid harsh intermittent pressure and »bouncing« onto the wheel.

Always apply light but firm pressure, and allow the wheel to rotate at the maximum possible speed.

Avoid excessive pressure as this will tend to decrease the wheel speed and the amount of stock removal, cause uneven wear on the grinding wheel, and overload the motor.

Avoid grinding on the side face of the wheel.

Do not arrest the wheel by applying pressure to it at the conclusion of the grinding operation. Always allow the machine to run down freely to rest.

The machine can be operating max. 30 min/hour.

4.3 Wheel care

Store spare grinding wheels flat on a firm surface with a layer of compressible material between the wheels and the storage surface. Similar material should be placed between wheels when a number are being stored.

As the grinding wheel is used it will wear. It is recommended that the wheel is replaced when the diameter has been reduced approximately 25% below the original size (e.g. 300 mm to 225 mm : 200 mm to 150 mm : 150 mm to 112 mm : and 12.5 mm to 94 mm).

Wear on the wheel can cause eccentricity leading to machine vibration and »bouncing« of the workpiece.

Unless this condition is corrected it can result in further damage to the wheel and possible harm to the rotor bearings. To obtain wheel balance and good efficient grinding action the wheel must be redressed. A suitable wheel dressing tool is available under the part number 1168.

4.4 General

Always disconnect the machine from the power supply before making any adjustment to the wheels or any other attachment. Check the supply cable and replace any damaged length. Replacement cables must be of the same current rating as that originally fitted.

The earth wire must always be connected and maintained. Keep the area around the machine as clean as possible.

Replace damaged tool rests and eyeshields. Failure to do this can cause accidents.

Bearings should be regreased when a major overhaul of the machine is carried out.

4.5 5 years guarantee

If within 5 years of purchase this machine supplied by SCANTOOL A/S becomes defective due to faulty materials or workmanship, we guarantee to repair or replace the machine or the defective part or parts free of charge provided that:

- The product is returned complete to one of our Service Branches or Official Service agents.
- The product has not been misused or carelessly handled and has in particular not been used in a manner contrary to the operating instructions.
- Repairs have not been made or attempted by persons other than our own Service Staff or the Staff of our Official Service Agents.
- Documentary proof of purchase date is produced when the goods are handled in or sent for repair.

5. Suomi: PENKKI - JA JALUSTAMALLISET HIOMA - JA KILLOITUSKONEET

SCANTOOL hioma - ja kiilloituskoneet on suunniteltu täyttämään Hiomalaikkamääräykset 1970. Kiinteä silmäsuojain täyttää Silmäsuojainsäännökset 1970 - vaatimukset.

- Koneen virran syöttöjännite pitää olla sama kuin nimikilvessä ilmoitettu jännite. Jos käytät sulakepistoketta, sulakkeiden arvot pitää olla noin kaksi kertaa suurempia kuin koneen täyskuormitusarvo.
- Liitännän saa suorittaa vain valtuutettu sähköasentaja. Tarkasta, että kone käy työtukea kohden, ennen kuin käynnistät koneen.
- Kiinitä kone hyvin penkkiin tai jalustaan. Jalusta on kiinnitettävä tasaiselle alustalle.
- Tarkasta hiomalaikkojen nimilapussa oleva valmistajan lupaama suurin sallittu turvallinen käyttönopeus, jota missään tapauksessasaa ylittää.

5.1 Hiomakoneen käyttö

Ennen kuin käynnistät moottorin, taricasta:

Päätyosuojat pitää olla hyvin ruuveilla kiinni, ruuvit pitää olla kireällä kaiken aikaa.

Laiken pitää pyöriä herkästi käsin.

Työtuki pitää olla paikallaan, säädä se 3 mm:n päähän laikan kehältä ja kiinitä se hyvin.

Penkkihiomakoneeseen asennettu silmäsuojain pitää olla puhdas ja oikeaan asentoon kiinnitettynä, tai varustaudu ennen koneen käynnistystä suositelluilla ja hyväksytyillä silmäsuojaimilla, joiden linssit ovat puhtaat.

Kaikki säädöt ja tarkastukset saa suorittaa vain silloin, kun koneen virta on katkaistu.

Koneen käynnistys ja käyttö

Tarkasta hiomalaikka sointikokeella, erityisesti laikan vaihdon jälkeen. Anna laikan pyöriä suurimmalla nopeudella vähintään 30 sekuntia, ennen kuni käytät sitä. Seiso tällöin kaukana koneesta.

Anna koneen käynnistyä täyteen nopeuteen ennen kuin aloitat työkappaleen hionnan.

Paina työkappaletta pehmeästi hiomalaikkaa västen, vältä kovaa painamista ja työkappaleen "pumppaamista" laikkaan.

Käytä kevyttä, mutta tukevaa painetta. Anna laikan pyöriä suurimmalla mahdollisella nopeudella.

Vältä liian kovaa painetta, koska se vähentää laikan nopeutta ja aineenpoistomäärää, aiheuttaa hiomlaikan epätasaista kulumista ja ylikuormittaa moottoria.

Vältä laikan sivupinnalla hiomista.

Älä pysäytä laikkaa painamalla sitä hiomisen päätyttyä. Anna moottorin aina hidastua itseksensä pysähtymiseen saakka.

5.2 Hiomalaikan Hoito

Varastoi hiomalaikat vaakatasossa tasaisella alustalla. Pidä kokoon painuvaa ainetta laikan ja varastointipinnan välissä. Käytä samaa ainetta laikkojen valissa silloin, kun niitä on päällekkäin pinoasa.

Hiomalaikka kuuluu käytössä. Suosittelemme hiomalaikan vaihtoa silloin, kun sen halkaisija on pienentynyt noin 25% alkuperäisestä halkaisijasta (esim. 300 mm:stä 225 mm:ksi; 200 mm:stä 150 mm:ksi; 150 mm:stä; 112 mm:ksi; ja 125 mm:stä 94 mm:ksi).

Kulunut laikka voi aiheuttaa koneelle värinöitä ja työkappaleelle "pomppimista".

Jos yllä mainittuja seikkoja ei noudateta, seurauksena voi olla laikan nopea vaurioituminen ja mahdollisesti roottori-laakerin vioittuminen. Laikka pitää teroittaa hyvän hiomatehon takaamiseksi. Saatavana on teroitustyökalu: osa numero 1168.

5.3 Yleistä.

Katkaise koneen virta aina ennen hiomalaikan tai muiden laitteiden säätöjen suoritusta. Tarkasta virran syöttökaapelin kunto ja vaihda se heti tarvittaessa. Vaihtokaapelin pitää olla samalle jännitearvolle kuin alkuperäinenkin kaapeli oli.

Maadoituskaapeli pitää liittää aina eikä sitä saa poistaa. Pidä koneen ympäristö mahdollisimman puhtaana.

Vaihda vaurioituneet työtuet ja silmäsuojaimet. Niiden viat voivat aiheuttaa onnettomuuksia.

Laakerit pitää rasvata uudelleen aina, kun koneelle suoritetaan huoltoa.

5.4 Vuoden Takuu.

Jos SCANTOOL A/S toimittamassa koneessa esiintyy vikoja 5 vuoden aikana toimituksesta viallisen materiaalin tai työn takia, takaamme korjaavamme tai vaihtavamme koneen tai viallisen osan tai osat veloituksetta seuraavin edellytyksin:

- Tuote on palautettu täydellisenä johonkin huoltopisteeseemme tai valtuutetulle huoltoedustajallemme.
- Ttiotetta ei ole käytetty väärin, ei ole käsitelty huolimattomasti tai ei ole käytetty käyttöohjeen neuvoista poiketen.
- Huoltoa ei ole tehty tai yritetty tehdä jonkun muun kuin meidän huoltohenkilöstömme tai valtuutetun huoltoedustajan todiste
- Todiste hankintapäivästä pitää toimittaa tavaraa luovutettaessa tai korjattavaksi lähetetyn tuotteen mukana.

6 Nederlands - Voor Het Gebruik

Voor het inschakelen van uw machine, dient u te letten op:

Dat de buitenste beschermkap stevig vastgezet is aan de binnenkap.

Dat de slijpmaschine goed vastgeschroefd is op een tafel, werkbank of standaard.

Dat de slijpschijven vrij lopen en redelijk vastzitten op de as.

Dat de gereedschapsteunen niet meer dan 2 mm van de slijpschijf verwijderd zijn.

Dat de vonkenbeschermkap niet meer dan 5 mm van de slijpschijf verwijderd is.

Wijzigingen en vervanging van onderdelen altijd te verrichten met uitgeschakelde machine.

Tijdens het slijpen is het dragen van een veiligheidsbril aan te raden.

6.1 Het in Gebruik Stellen

Schakel de machine in en laat deze dan onbelast op vol toerental draaien gedurende minimaal 30 seconden. Bij het gebruik van een nieuwe machine of na het vervangen van de slijpschijven is het aan te bevelen na inschakeling de machine onbelast gedurende 5 minuten te laten draaien. Tijdens deze periode niet te dicht voor de machine gaan staan.

Plaats het te slijpen werkstuk lichtjes tegen de slijpschijf en voer de druk gelijkmatig op, zonder te stoten. Te hoge druk op de slijpschijf veroorzaakt vermindering van het toerental, waardoor het slijpbeeld nadelig wordt beïnvloed en kans op oververhitting van de motor.

Het slijpen dient bij een zo hoog mogelijk toerental te geschieden.

Zorg voor een schone machine, haal overtollig slijpsel regelmatig weg.

6.2 Slijpinstructies

Kontroleer regelmatig de slijpschijven. Ongelijke afname van de slijpschijf leidt tot onbalans, hetgeen overbelasting van de lagers tot gevolg kan hebben. De levensduur van uw machine zal verminderen.

Slijp tegen de draairichting ter voorkoming van braamvorming. De slijphoek is afhankelijk van het te slijpen voorwerp.

Grove werkstukken en harde materialen vereisen een grotere slijphoek. Voorbeelden: mes ca. 20°, schaaftbeitel ca. 25°, breekbeitel hard materiaal ca. 30°, zacht materiaal 20-25°. Na het slijpen kan de snede nog met een wetsteen afgewerkt worden.

Slijp niet op de zijkant van de slijpschijf, alleen op de voorzijde.

Na het uitzetten van de machine deze vrij laten uitlopen en de stroomtoevoer uitschakelen.

Maximale gebruiksduur is 30 minuten per uur.

6.3 Slijpschijven

Zorg altijd voor een goede slijpschijf voor de juiste toepassing. Controleer regelmatig de slijpschijven speciaal wanneer deze vervangen zijn, door deze vrijhangend, te bekloppen met een stuk hout (bijv. een hamersteel). Een korrekte schijf zal een hoge klank voortbrengen; een gebroken of gescheurd exemplaar geeft een dof klank.

Vervang een slijpschijf, waarvan de diameter ca. 75% is van de originele afmeting door gebruik, welke voorzien zijn van: naam fabrikant/soort binding/afmetingen van de slijpschijf/toelaatbaar toerental. Voor het opspannen van de slijpschijven mogen alleen de meegeleverde flenzen gebruikt worden. Het asgat in slijpschijven mag achteraf nooit gewijzigd worden.

6.4 Garantie-Bepaling / 5 jaar Garantie

Indien binnen 5 jaar na aankoop deze machine een defect vertoont, veroorzaakt door verkeerde materialen of productie, geven wij de garantie deze machine te remplaceren of deze te repareren of de defecte onderdelen te vervangen zonder kosten, onder voorwaarden dat:

- Het produkt wordt teruggezonden naar een van onze Service Afdelingen of officiële fabrieksagenten.
- Het produkt niet is misbruikt of ondeskundig behandeld of strijdig met de gebruiksaanwijzing is gebruikt.
- Reparaties niet zijn uitgevoerd of getracht uit te voeren door andere dan onze eigen service afdelingen of personeel van onze officiële fabrieksagenten.
- Een gedateerd aankoopbewijs wordt overlegd indien goederen afgegeven of ter reparatie worden aangeboden.

7 Deutsch - Installation

Die elektrische Spannung, an der die Maschine angeschlossen wird, muss innerhalb des Bereiches, der auf dem Motorzeichen angegeben ist, liegen.

Der Anschluss muss immer von einem zugelassenen Installateur gemacht werden. Kontrollieren Sie, dass die Maschine die richtige Umlaufrichtung gemäss den Pfeilen hat.

7.1 Vor Inbetriebnahme

Bevor Sie Ihre Schleifmaschine einschalten, sollen Sie beachten, dass:

- Die äusseren Seitenschutzplatte fest and die inneren Platten geschraubt sind.
- Die Schleifmaschine an einem Tisch oder einer geeigneten Unterlage sicher befestigt ist.
- Die Schleifscheiben frei laufen können und einen ausreichend festen Sitz haben.
- Die Werkzeugauflage nicht mehr als 2 mm von der Schleifscheibe entfernt ist.
- Die Augenschutzgläser sich in einwandfreiem Zustand befinden und vorschriftsmässig befestigt sind.
- Der Funkenschutz nicht mehr als 5 mm von der Schleifscheibe entfernt ist.

Nehmen Sie Justierungen und Kontrollen nur bei abgeschalteter Maschine vor.

Beim Schleifen ist eine geeignete Schutzbrille zu tragen.

Stets die entsprechenden Unfallverhütungsvorschriften bitte beachten.

In Zweifelsfällen den technischen Aufsichtsbeamten befragen.

7.2 Inbetriebnahme der Schleifmaschine

- Schalten Sie die Schleifmaschine ein und lassen Sie sie mindestens 30 Sekunden mit voller Geschwindigkeit ohne Belastung laufen. Bei einer neuen Schleifmaschine oder nach Austausch der Schleifscheiben sollte das Gerät 5 Minuten ohne Belastung laufen. Dabei ist der Gefahrenbereich abzusperren.
- Führen Sie den Gegenstand beim Schleifen mit gleichbleibendem Druck gegen die Schleifscheibe. Vermeiden Sie stossartige Schleifbewegungen. Überhöhter Anpressdruck auf die Schleifscheibe führt zu einem starken Drehzahlabfall, der das Schleifbild beeinträchtigt und zur Überhitzung des Motors führen kann.
- Der Schleifvorgang sollte bei höchstmöglicher Drehzahl stattfinden.
Netzanschluss Drehstrom. Richtige Drehrichtung beachten. Schaltplan befindet sich auf der Bodenblech.

7.3 Schleifanweisungen

Kontrollieren Sie regelmässig die Schleifscheiben. Ungleichmässige Abnutzung der Scheiben führt zu Unwuchten, die eine unnötige Mehrbelastung für Lagerung der Welle bedeutet und damit die Lebensdauer der Schleifmaschine herabsetzt.

Schleifen Sie entgegen der Scheibenaufrichtung, damit vermeiden Sie Grabbildung. Der Schleifwinkel ist abhängig von der Art des Werkzeugs und dessen Verwendung. Grobe Werkzeuge und hartes Material erfordern Schneidewinkel. Einige Beispiele: Messer etwa 20 graden. Hobeisen etwa 25 graden, Stemmeisen, hartes Material etwa 30 graden, weiches Material etwa 20-25 graden.

Nach dem maschinellen Schleifen kann die Rohschneide gegebenenfalls mit einem Abziehstein verbessert werden. Die Maschine ist nach Gebrauch von Stromnetz zu trennen.

Lassen Sie die Maschine nach dem Abschalten frei auslaufen. Die Maschine muß max. 30 Min. je Stunde arbeiten.

7.4 Schleifscheiben

Es gibt drei verschiedene Schleifscheibentypen für Ihre Schleifmaschine:

Normal-Korund:

- Für gewöhnliche Schleifarbeit von Handwerkzeug, Gartengeräten, z.B. Spiralbohren, Meisseln, Messern, Schraubenziehern, Axten/Beilen, Heckenscheren, Messern für Rotorrasenmäher.

Edel-Korund:

- Für das Schleifen von HSS Stahl und Werkzeugen aus hochlegiertem und gehärtetem Stahl, z.B. Spiralbohrer (HSS Stahl), Stemmeisen, Hobeisen, Papiermessern, Scheren und Schlachtmessern.

Silicium-Karbid:

- Für das Schleifen von Hartmetall, u.a., z.B. rostfreier Stahl (säurefest), Gusseisen, diverse Metalllegierungen, Stein, Keramik, Glas, Marmor.
- Bewahren Sie alle Schleifsscheiben trocken auf und schützen Sie sie gegen Stoss.

7.5 Absaugung

Maschinen mit Schleifscheibendurchmesser über 200 mm, die kontinuierlich laufen, sollen mit effektiver Absaugung von den Schutzhauben versehen werden. Luftgeschwindigkeit soll 15-18 m/Sek. sein.

7.6 Garantie

Sollte diese Maschine innerhalb von 5 Jahren nach dem Kauf wegen Material - oder Herstellungsfehler defekt werden, garantiert SCANTOOL A/S eine kostenlose Reparatur oder kostenlosen Ersatz defekter Teile, wenn:

- Die Maschine komplett an eine unserer Kundendienstabteilungen zurückgesandt wird.
- Die Maschine nicht unsachgemäss verwandt worden ist.
- Die Reparaturarbeit von unserem eigenen Kundendienstpersonal oder dem Personal unserer Kundendienstvertretungen ausgeführt wird.
- Die Rechnung mit dem Kaufdatum (oder der Garantieschein) der Rucksendung beigelegt ist.

8 Français - Notice D'utilisation des Touret

Avant d'établir le contact, contrôlez:

- Les carters extérieurs des meules qui doivent être bien fixes aux carters intérieurs.
- La fixation convenable du touret, soit au sol par l'intermédiaire de socle soit sur l'établi, en interposant une plaque de caoutchouc anti-vibratoire.
- Les meules qui doivent tourner librement - vérifier que le serrage des écrous est bien assuré.
- La tablette support d'outils qui doit être positionné à une distance n'excédant pas 2 mm de la meule.
- Les écrans transparents qui doivent être propres et correctement fixés.
- La bavette pare-étincelles, qui doit être bloquée à 5 mm au maximum de la meule.

Tous ces réglages et contrôles doivent être assurés le touret non branché.

8.1 Mise en Route

- 5 Actionner l'interrupteur marche et laisser tourner le touret à vide pendant 30 s. Lors d'un éventuel remplacement des meules l'opérateur doit éviter de se trouver devant le touret pendant cet essai.
- 6 Présenter la pièce à meuler contre la meule.
- 7 Éviter les pressions trop fortes et les accoups.
- 8 Exercer une pression constante et légère cet effort ne doit jamais entraîner une diminution de la vitesse de rotation.
- 9 Prendre soin de disposer toujours d'un bon éclairage du poste de travail.
- 10 Le touret SCANTOOL 200 étant une machine d'utilisation intermittente ne pas l'utiliser plus de 20 mn de suite. Les autres tourets peuvent avoir une utilisation presque continue.
- 11 Toujours prendre soin de tenir le poste de travail propre.

8.2 Conseils D'affûtage

Contrôlez périodiquement l'état d'usure des meules.

Éviter toute excentration de celles-ci en les retaillant périodiquement avec un diamant, un dressage fréquent évitera le balourd et les vibrations.

Au fur et à mesure de leur usure le pouvoir de coupe des meules diminue, ce qui entraîne une charge supplémentaire sur le moteur.

En conséquence ne pas hésiter à remplacer les meules lorsque celles-ci sont usées de 25%. Int. 30 min./heure travailler.

Affûtage d'outils tranchants.

Affûter toujours la partie biseautée de l'outil pour éviter les morfils.

L'angle d'affûtage est dépendant de l'utilisation de l'outil.

Quelques exemples d'angles d'affûtage:

Couteaux environ 20°, Ciseaux en acier traité environ 30°. Ciseaux en acier forgé de 20 à 25°. Fers de rabots environ 25°.

Après chaque affûtage d'un outil il est bon pour super-finir la qualité de coupe de repasser l'arête de coupe avec une pierre à aiguiser fine.

Il est interdit d'utiliser les flans de la meule en la bloquant avec la pièce quand le moteur est coupé.

Ne jamais laisser les tourets à meuler à la portée des enfants.

Toujours débrancher la prise de courant quand la machine n'est pas utilisée.

8.3 Garantie Pour 5 ans

La garantie couvre des dommages causés par des défauts de fabrication ou des matériaux si:

- le touret est retourné au service après-vente de constructeur ou de son représentant officiel assurant l'après-vente.
- le touret a été employé correctement et n'a pas été mal traité.
- aucune intervention n'a été faite par d'autres personnes que celles de notre service après-vente.
- Le cachet du vendeur et la date de vente doivent être joints au touret lors de la réparation.

9 Tekniske data / Technical Data

9.1 Reservedels tegninger / Drawing of SCANTOOL TGB 618

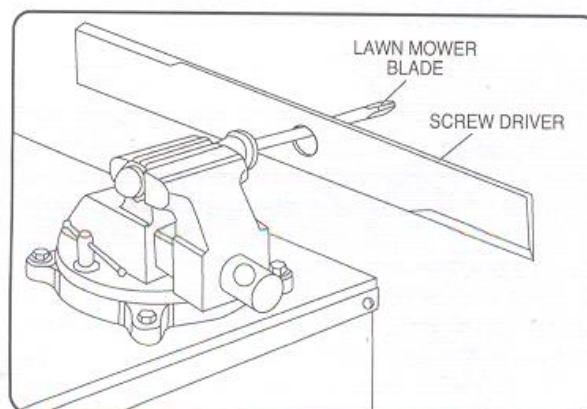
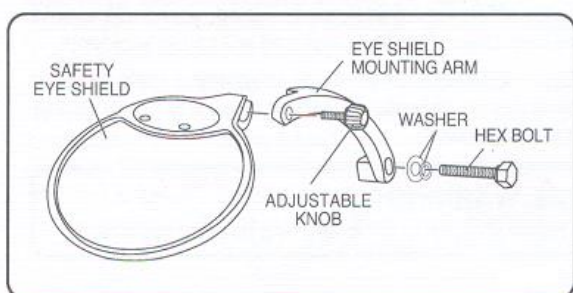
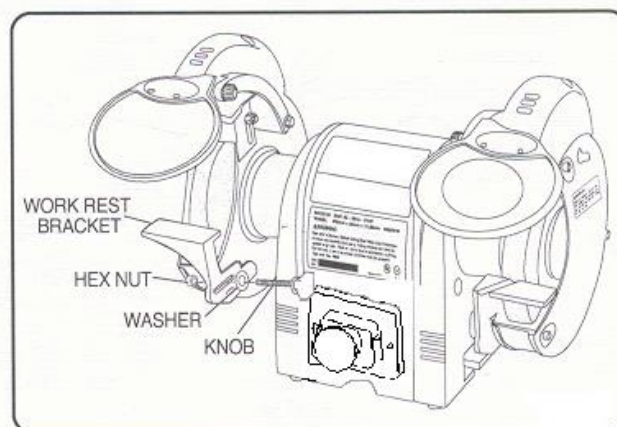
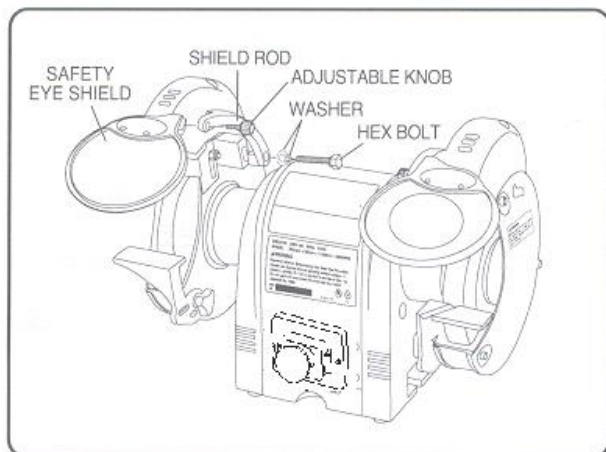
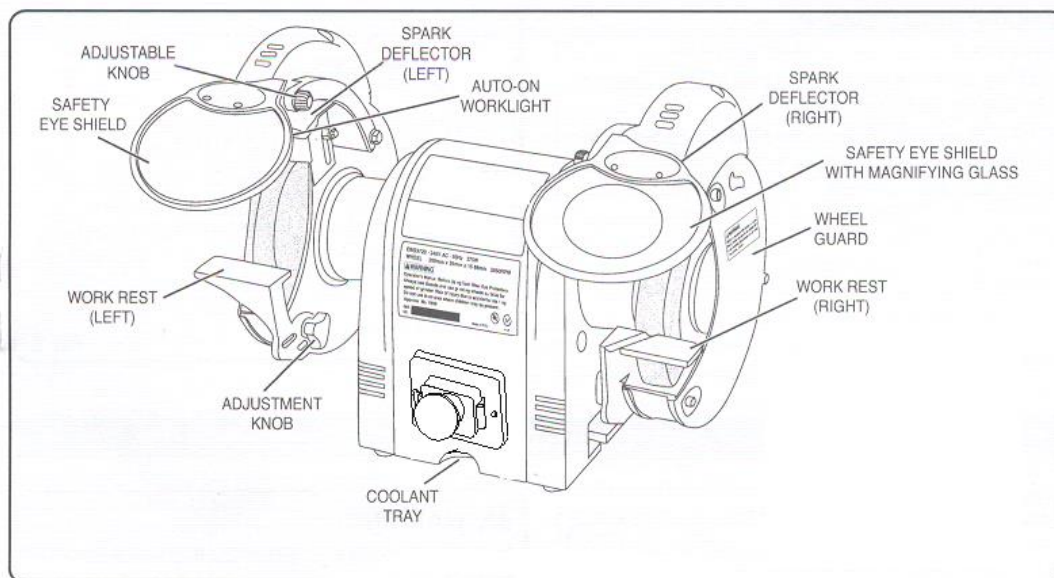

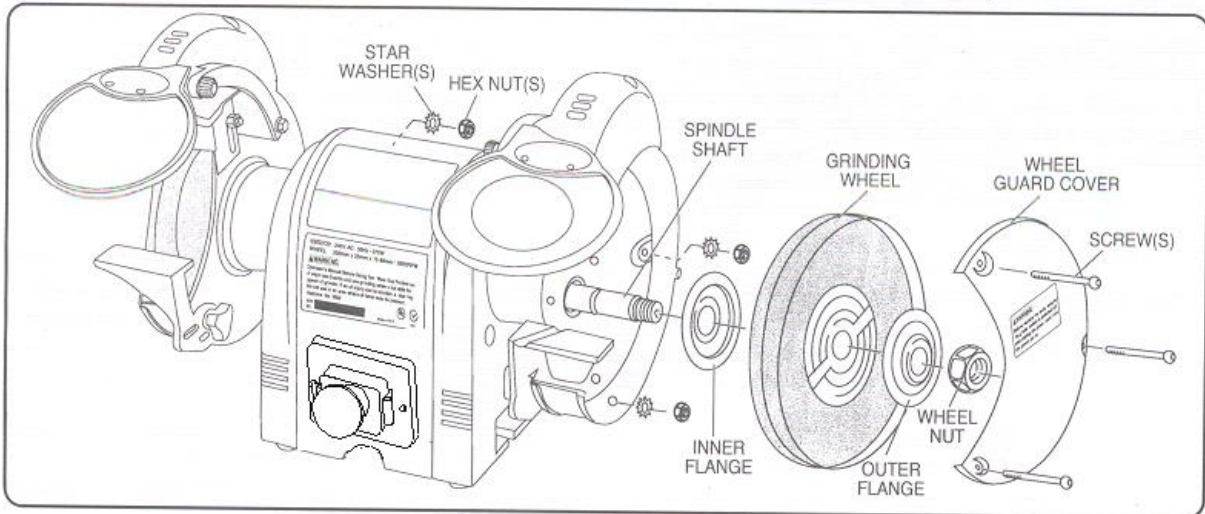
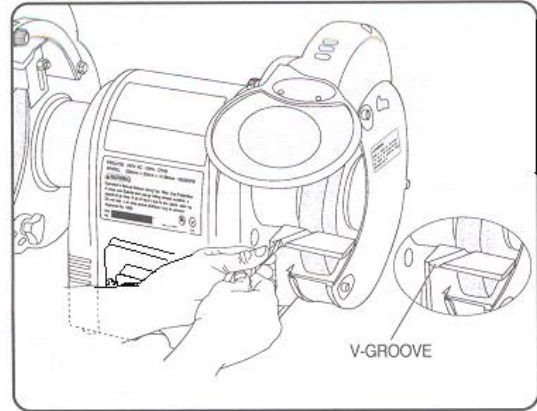
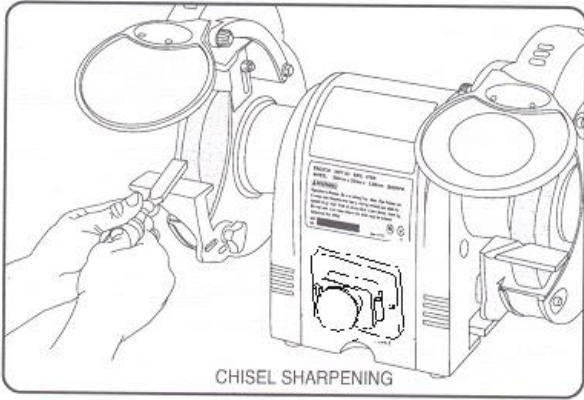

9.2 EI-diagram / Wiring diagram

Diagram 3x400V

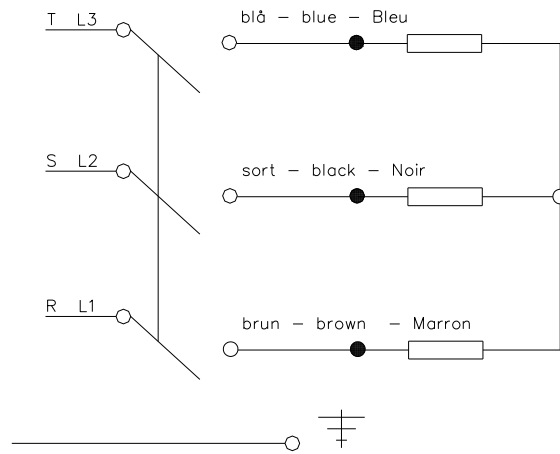

Diagram 1x230V

